

## Спецификация Develon DX190WA

Ковш (SAE), м <sup>3</sup>	0,93
Стрела, мм	5 200
Рукоять, мм	2 600
Эксплуатационная масса, кг	19 600

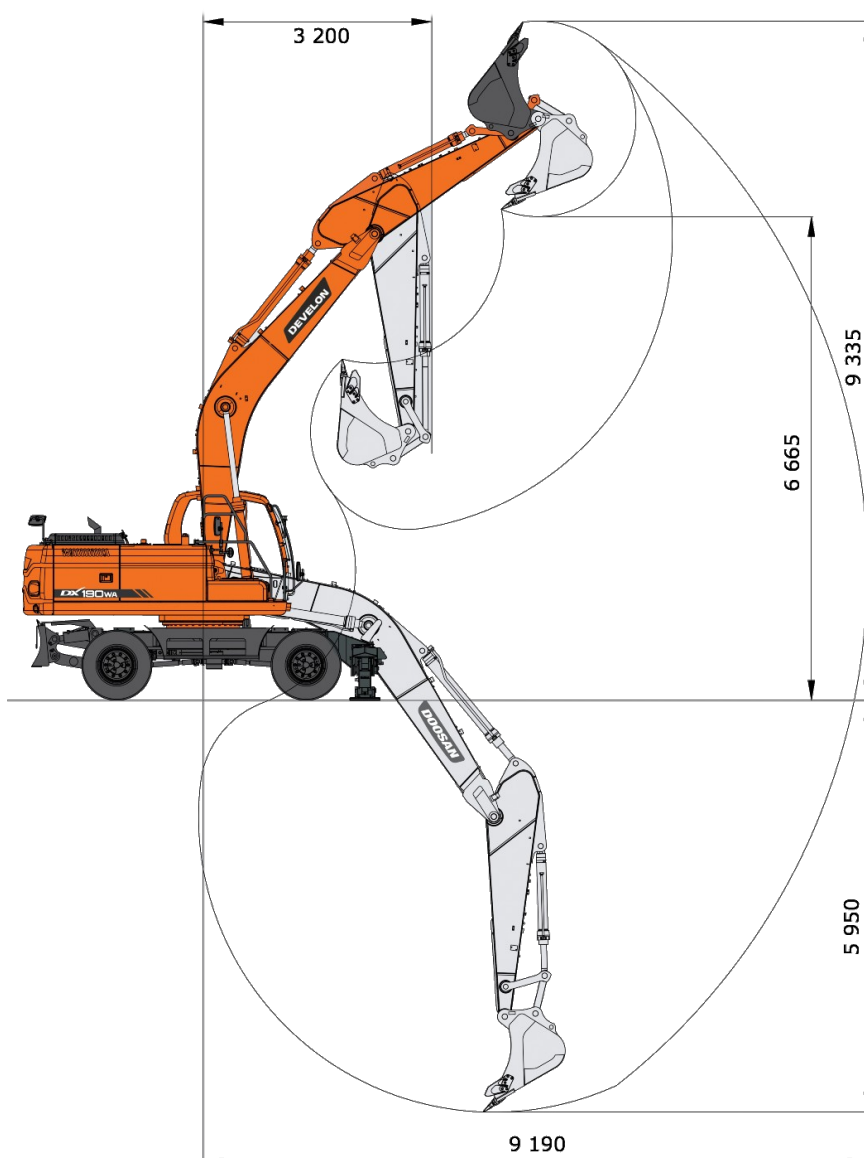
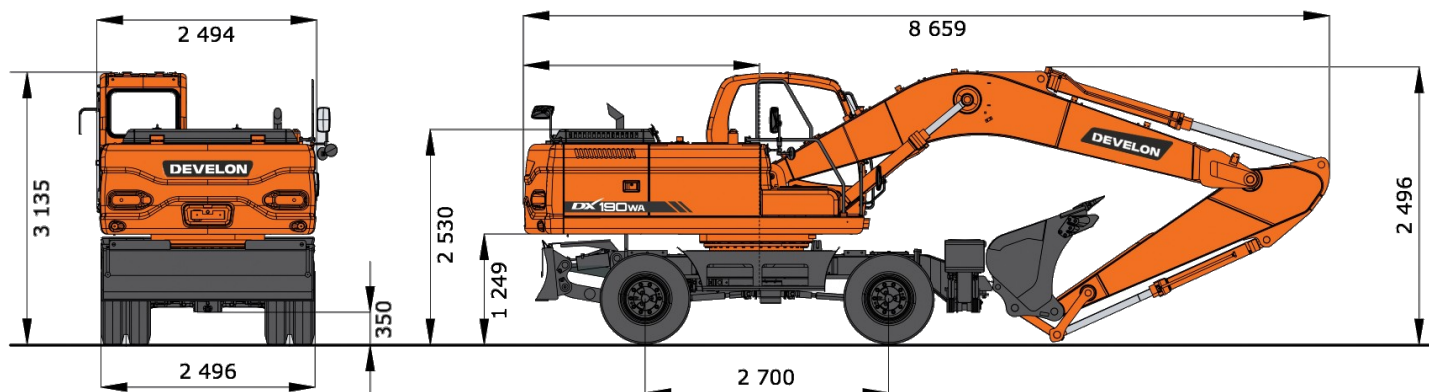

### Двигатель

Develon DB58TIS, 6 цилиндров, TIER II — 158 л.с.  
Механический ТНВД  
Фильтр-водоотделитель с подогревом  
Дополнительный фильтр-водоотделитель  
Воздушный фильтр грубой очистки циклонного типа  
Насос перекачки топлива  
Емкость топливного бака 310 л

### Гидравлическая система

Двухпоточная гидролиния  
Гидрозамки стрелы и рукояти  
Гидравлическое масло для низких температур (VG32)  
Основные насосы - 2 x 200 л/мин.  
Скорость поворота от 0 до 10,9 об/мин  
Номинальное давление: 330 кгс/см<sup>2</sup>  
Емкость гидробака 116 л

### Электрооборудование

Стартер 24 В / 6 кВт  
Батареи 2 x 12 В / 100 А.час  
Генератор увеличенной мощности 80 А  
6 ламп на кабине (4 вперед, 2 назад)  
Галогеновые лампы на стреле (2 шт)  
Проблесковый маячок

### Привод на шасси

Полный гидростатический привод  
Трехскоростная коробка передач с переключением скоростей под нагрузкой  
Скорость хода 36 км/ч  
Шины 8x10.00-20-14PR  
Бульдозерный отвал спереди  
Аутригеры сзади

### Кабина

Радио+MP3 (стерео)  
Кондиционер и обогреватель  
Козырек от дождя  
Высокое сиденье оператора  
Стальной люк  
Боковые зеркала  
Противошумный комплект

### Дополнительно

Инструкция оператора на русском языке  
Печатный каталог запчастей